

FADINI[®]
l'apricancello
Made in Italy

Elpro XE

I
PROGRAMMATORE ELETTRONICO
UNIVERSALE
MONOFASE 230V 50/60Hz
LIBRETTO DI ISTRUZIONI

- PER APRICANCELLI SCORREVOLI CON FINECORSO - pag.3
- PER APRICANCELLI A BATTENTE OLEODINAMICI ED ELETTROMECCANICI A 1 O 2 ANTE - pag.4
- PER APRIBASCULANTI OLEODINAMICI ED ELETTROMECCANICI CON O SENZA FINECORSO A 1 O 2 MOTORI - pag.5

Elpro XE

GB
UNIVERSAL ELECTRONIC
CONTROL BOX
230V 50/60Hz SINGLE-PHASE
INSTRUCTIONS

- FOR SLIDING GATES WHERE LIMIT SWITCHES ARE REQUIRED - page 7
- FOR SINGLE OR DOUBLE OIL-HYDRAULIC & ELECTRO-MECHANICAL SWINGING GATES - page 8
- FOR SINGLE OR DOUBLE OIL-HYDRAULIC & ELECTRO-MECHANICAL MOUNT GARAGE DOOR APPLICATIONS WITH OR WITHOUT LIMIT SWITCHES - page 9

Elpro XE

F
PROGRAMMATEUR ELECTRONIQUE
UNIVERSEL
230V 50/60Hz MONOPHASE
NOTICES D'UTILISATION

- POUR OUVRE PORTAILS COULISSANTS AVEC FIN DE COURSE - page 11
- POUR OUVRE PORTAILS A BATTANT A 1 OU 2 VANTAUX OLEODYNAMIQUES ET ELECTROMECHANIQUES - page 12
- POUR OUVRE PORTE BASCULANTE A 1 OU 2 MOTEURS AVEC OU SANS FIN DE COURSE OLEODYNAMIQUES ET ELECTROMECHANIQUES - page 13

Elpro XE

D

Elpro XE

E

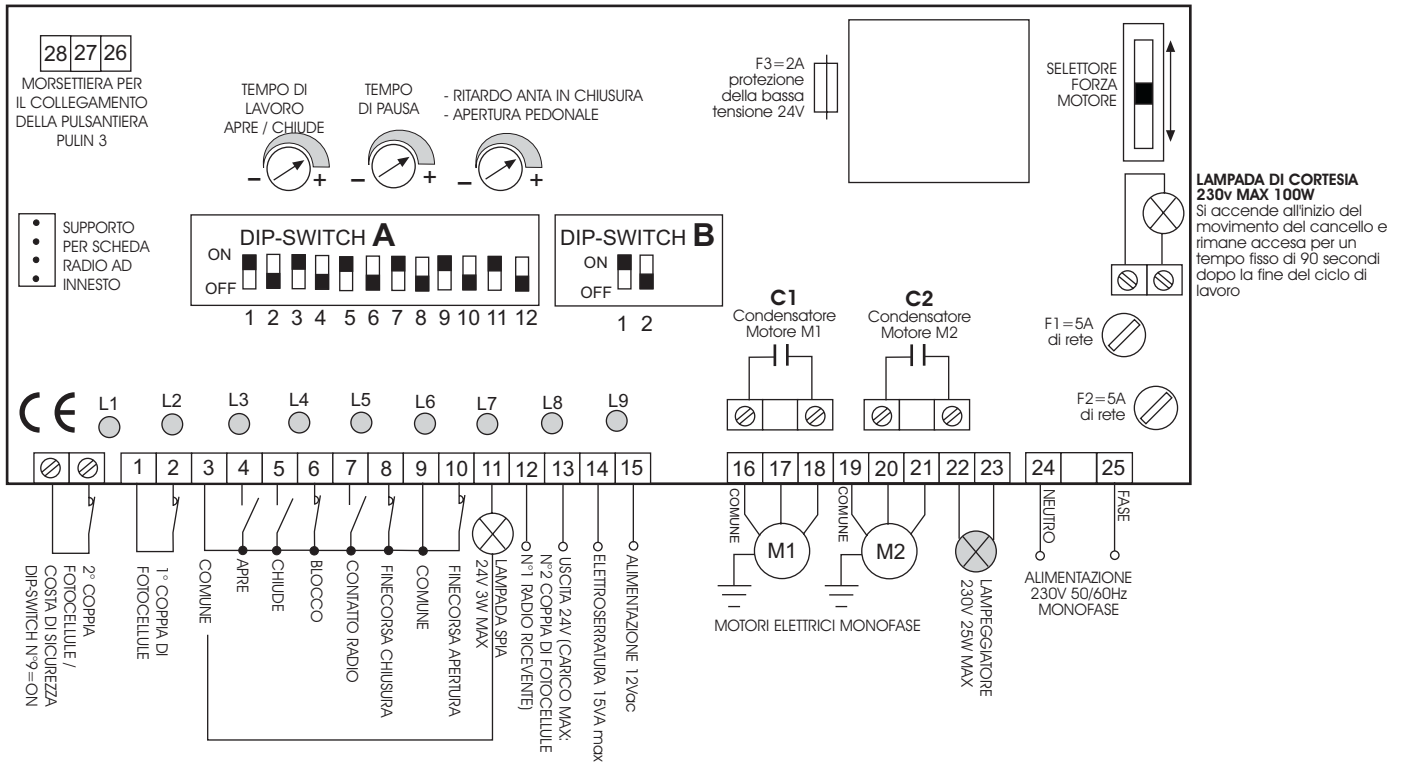

Il programmatore elettronico Elpro XE è stato concepito come possibile soluzione al problema dell'installatore che necessita durante i collaudi e le riparazioni di un programmatore universale per qualsiasi automazione si presenti, indicato soprattutto per automazioni elettromeccaniche poiché dispone del Selettore di regolazione della forza motore: apricancelli a battente a 1 o 2 ante elettromeccanici, scorrevoli con finecorsa, basculanti a 1 o 2 motori con o senza finecorsa elettromeccanici. Alimentato a 230V 50/60Hz monofase, l'Elpro XE risponde alle normative di sicurezza di Bassa Tensione BT 93/68/CE e Compatibilità Elettromagnetica EMC 93/68/CE, e pertanto si consiglia l'installazione da parte di personale tecnico qualificato secondo le normative di sicurezza vigenti. La Ditta costruttrice non si assume responsabilità circa l'uso improprio del programmatore; inoltre si riserva di apportare in qualunque momento modifiche e aggiornamenti al programmatore.

IMPORTANTE:

- Il Programmatore deve essere installato in un luogo asciutto e protetto, sono previsti a proposito i fori di fissaggio sul contenitore universale FADINI e su cassetta commerciale
- Applicare un interruttore Magneto-Termico Differenziale del tipo 0,03A ad alta sensibilità all'alimentazione del programmatore
- Alimentazione, Motore Elettrico, Lampeggiante usare fili di sezione da 1,5mm² fino a 50m di distanza
- Finecorsa, Fotocellule, Pulsantieri e accessori usare cavi con fili da 1mm²
- Se non si usano le Fotocellule eseguire un ponte tra i morsetti 1 e 2
- Se non si usa nessuna Pulsantiera eseguire un ponte tra i morsetti 3 e 6
- Trimmer del Tempo di Lavoro Apre/Chiude deve essere sempre superiore al tempo effettivo della corsa del cancello

N.B: Per applicazioni quali accensioni luci, Telecamere, ecc. utilizzare Relè Statici per non creare disturbi al microprocessore

NEL CASO DI MANCATO FUNZIONAMENTO

- Controllare che la tensione di alimentazione sia 230V 50/60Hz monofase
- Controllare tutti i fusibili
- Controllare che le Fotocellule siano in contatto chiuso
- Controllare che non ci sia una caduta di tensione tra il Programmatore Elpro XE e Motore Elettrico
- Regolare il Selettore della forza motore in funzione del peso dell'anta

CARATTERISTICHE COMUNI DI FUNZIONAMENTO PER TUTTE LE TIPOLOGIE DI INSTALLAZIONI

OROLOGIO: Il Programmatore ELPRO XE consente il collegamento di un normale orologio orario per l'apertura-chiusura del cancello.
Collegamento: collegare in parallelo il contatto NA dell'Orologio con il morsetto n°4 APRE e n°3 COMUNE, attivando la richiusura automatica con il Dip-Switch A n°3=ON
Funzionamento: programmare l'orario di apertura sull'orologio, all'ora impostata il cancello effettuerà l'apertura rimanendo aperto (il lampeggiante si spegne e la spia segnala con 2 brevi lampeggi seguito da una pausa più lunga), e non accetterà più nessun comando (anche radio) sino allo scadere del tempo impostato sull'orologio, allo scadere del quale dopo il tempo di pausa seguirà la chiusura automatica.

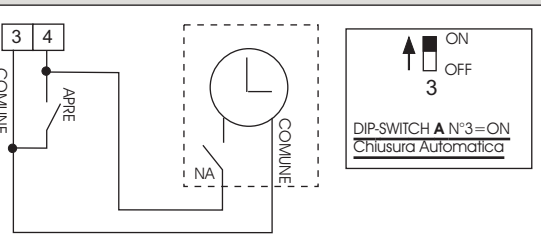

SPIA: L'ELPRO XE è dotato di un uscita per una lampada spia 24V max 3W nel morsetto n°11 e n°3.
Funzionamento: Cancelli Chiusi= Spia Spenta, Cancelli in Apertura= Spia a lampeggio lento, Cancelli Aperti= Spia Accesa, Cancelli in Chiusura= Spia a lampeggio veloce

LUCE DI CORTESIA: L'ELPRO XE è dotato di una uscita per luce di cortesia a 230V max 100W che si accende all'inizio del movimento dell'automazione e resta accesa per un tempo fisso di 90 secondi dopo la fine del ciclo di lavoro (vedi schema).

- Led di Diagnostica:**
- L1 = Presenza Tensione di rete 230V e integrità fusibili F1,F2,F3,F4
 - L2 = 2° coppia Fotocellule o Costa di sicurezza, normalmente acceso
 - L3 = 1° coppia di Fotocellule, normalmente acceso
 - L4 = Apre, si illumina ad impulso di comando apre
 - L5 = Chiude, si illumina ad impulso del comando di chiusura
 - L6 = Blocco, si spegne ad impulso del comando di stop
 - L7 = Radio, si illumina ad ogni impulso del trasmettitore
 - L8 = Finecorsa chiude, aperto a cancello chiuso
 - L9 = Finecorsa apre, spento a cancello aperto



COLLEGAMENTI ELETTRICI IN BASSA TENSIONE

Fotocellule:

DIP-SWITCH A N°1

ON: 1° coppia Fotocellule ferma in apertura e inverte in chiusura a ostacolo rimosso
OFF: Fotocellula non ferma in apertura e inverte in chiusura in presenza di ostacolo

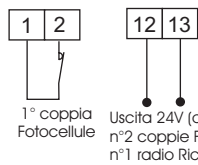

Pulsantiera:

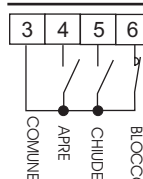

Finecorsa:

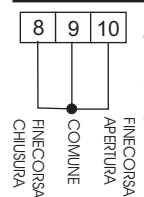

IMPORTANTE: Se Finecorsa non utilizzati, ponticellare gli ingressi finecorsa 8 e 10 con il comune 9 oppure 3

Pulsantiera Pulin3:

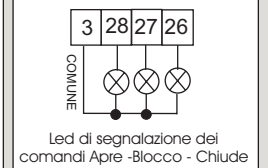

Contatto Radio:

- Apre/Chiude (normale)
- Inversione di marcia ad ogni impulso
- Passo Passo



DIP-SWITCH A N°2

ON: Non inverte in apertura
OFF: Inverte la marcia ad ogni impulso

DIP-SWITCH A N°5

ON: Passo passo con blocco
OFF: Funzionamento normale

Spia 24V 3W di Segnalazione:



COLLEGAMENTI ELETTRICI DI POTENZA

Condensatore e Motore Monofase:

Collegarsi ad uno dei morsetti M1 o M2 o entrambi se si dispongono di due scorrevoli (in modalità Scorrevole partono assieme)

IMPORTANTE: Per motori fino a 0,5 CV (0,36 KW) collegarsi ad una delle uscite; per motori fino 1,0 CV (0,73 KW) collegare in parallelo le uscite dei morsetti: morsetto 16 con 19, morsetto 17 con 20, morsetto 18 con 21
N.B: Con motore da 1,0 CV sostituire i fusibili F1 e F2 con fusibili da 6,3 A

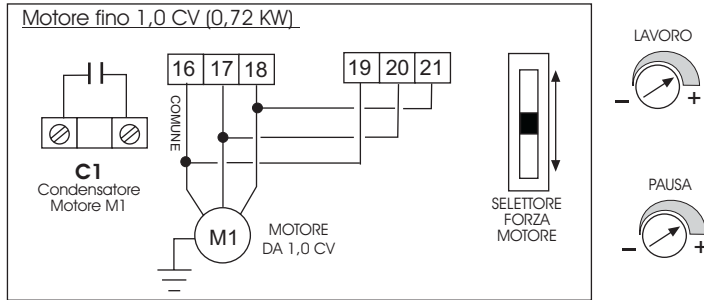
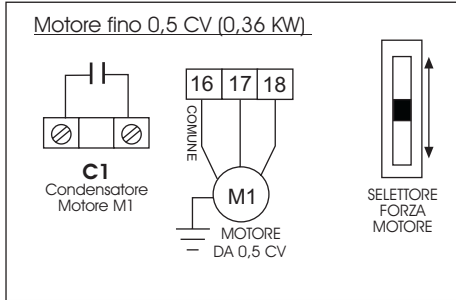

Lampeggiante:

DIP-SWITCH A N°4

ON: Prelampeggio
OFF: Senza prelampeggio

DIP-SWITCH A N°10

ON: Lampeggiatore Disattivato durante la pausa in automatico
OFF: Lampeggia durante la pausa in automatico

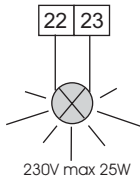

Alimentazione:



FUNZIONI DIP-SWITCH B

Uomo Presente:

DIP-SWITCH B N°2

ON: Uomo Presente
OFF: Funzionamento Normale



FUNZIONI DIP-SWITCH A

Dip Switch A

- 1 = ON Fotocellula ferma in apertura
- 2 = ON Radio non inverte in apertura
- 3 = ON Chiude in automatico
- 4 = ON Prelampeggio Attivo
- 5 = ON Radio passo-passo
- 6 = ON Servizio ad una sola anta pedonale
- 7 = ON Colpo d'Ariete in apertura
- 8 = ON Elimina ritardo anta in apertura, i motori partono assieme
- 9 = ON Abilita ingresso per la 2° coppia Fotocellule
- 10 = ON Lampeggiatore spento in pausa
- 11 = ON Richiude in Apertura e in pausa dopo passaggio su Fotocellule
- 12 = ON Memoria tempi Attiva

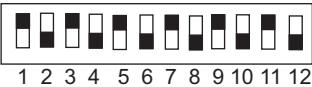

Apertura Pedonale:

In modalità Scorrevole il Trimmer Ritardo Chiusura diventa Pedonale

Si ottiene l'apertura pedonale da cancello completamente chiuso, tramite il comando Apre: un primo comando di apertura apre l'anta del tempo impostato dal Trimmer Pedonale

DIP-SWITCH A N°6

ON: Servizio ad anta pedonale
OFF: Servizio normale

PEDONALE



Costa di Sicurezza:

L'intervento della Costa di Sicurezza provoca in Apertura e in Chiusura una breve inversione di marcia, tramite il Dip-Switch A N°8=ON si può aumentare il tempo di inversione



DIP-SWITCH A N°8

ON: Aumento del tempo di inversione
OFF: Nessun aumento del tempo di inversione

DIP-SWITCH A N°9

ON: Inversione di marcia
OFF: Nessuna inversione di marcia
N.B: Se non presente la Costa di sicurezza non è necessario ponticellare gli ingressi

Richiusura al passaggio davanti le fotocellule:

DIP-SWITCH A N°11

ON: Servizio di richiusura durante la fase di Apertura e di Pausa Dip Switch A N°11=ON La richiusura avviene dopo 3 secondi dal passaggio tra le fotocellule
OFF: Servizio normale

Automatico/ Semiautomatico

DIP-SWITCH A N°3

ON: Chiude in Automatico
OFF: Non chiude in Automatico

COLLEGAMENTI ELETTRICI IN BASSA TENSIONE

Fotocellule:

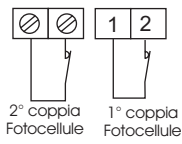

2° coppia Fotocellule
1° coppia Fotocellule
Uscita 24V (carico max: n°2 coppie Fotocellule n°1 radio Ricevente)

DIP-SWITCH A N°1

ON: Fotocellula ferma in apertura e inverte in chiusura a ostacolo rimosso
 OFF: Fotocellula non ferma in apertura e inverte in chiusura in presenza di ostacolo

DIP-SWITCH A N°9

ON: Abilita 2° coppia Fotocellule
 OFF: 2° coppia Fotocellule non utilizzata (non è necessario ponticellare l'ingresso)

Pulsantiera:

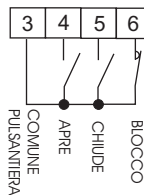

Finecorsa:

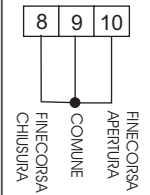

IMPORTANTE: Se Finecorsa non utilizzati, ponticellare gli ingressi finecorsa 8 e 10 con il comune 9 oppure 3

Contatto Radio:

- Apre/Chiude (normale)
- Inversione di marcia ad ogni impulso
- Passo Passo



DIP-SWITCH A N°2

ON: Non inverte in apertura
 OFF: Inverte la marcia ad ogni impulso

DIP-SWITCH A N°5

ON: Passo passo con blocco
 OFF: Funzionamento normale

Spia 24V 3W di Segnalazione:

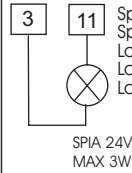

Spia **Accesa** = Cancellò Aperto
Spia **Spenta** = Cancellò Chiuso
Lampeggia **veloce** = movimento di chiusura
Lampeggia **normale** = movimento di apertura
Lampeggia **lento** = automazione in blocco

Elettroserratura

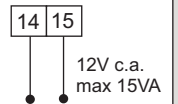

Uscita Elettroserratura agganciata al Motore M1 (ritardato in chiusura)
12V c.a. max 15VA

COLLEGAMENTI ELETTRICI DI POTENZA

Condensatore e Motore Monofase:

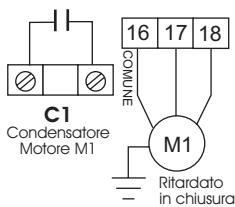

C1 Condensatore Motore M1
Ritardato in chiusura

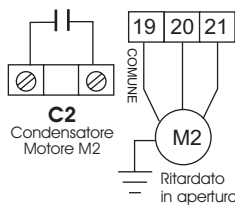

C2 Condensatore Motore M2
Ritardato in apertura

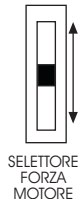

SELETORE FORZA MOTORE

DIP-SWITCH A N°8

ON: Elimina ritardo anta in apertura, i motori partono insieme
 OFF: E' attivo il ritardo anta di 2 secondi

PRESENZA DI 1 SOLA ANTA:

- 1) Collegare il motore ad M1 (morsetti 16-17-18)
- 2) Escludere il ritardo anta in apertura Dip-Switch A N°8=ON
- 3) Azzerare il Trimmer Ritardo Anta in Chiusura Ruotandolo tutto antiorario

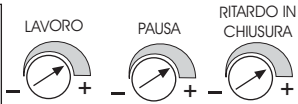

Elettrocatenaccio:

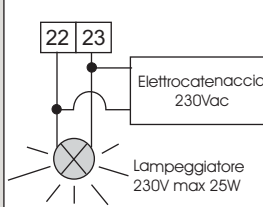

DIP-SWITCH A N°10 = ON

ON
 OFF
10
Da collegare in parallelo al Lampeggiatore, disattivandolo durante la pausa in automatico Dip-Switch A n°10=ON

Lampeggiante:

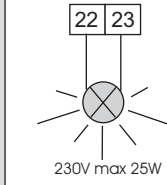

DIP-SWITCH A N°4

ON: Prelampeggio
 OFF: Senza prelampeggio

DIP-SWITCH A N°10

ON: Lampeggiatore Disattivato durante la pausa in automatico
 OFF: Lampeggia durante la pausa in automatico

Pulsantiera Pulin3

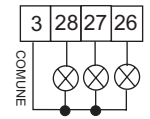

Led di segnalazione dei comandi Apre - Blocco - Chiude

Alimentazione:

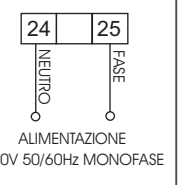

FUNZIONI DIP-SWITCH A

Dip Switch A

- 1 = ON Fotocellula ferma in apertura
- 2 = ON Radio non inverte in apertura
- 3 = ON Chiude in automatico
- 4 = ON Prelampeggio Attivo
- 5 = ON Radio passo-passo
- 6 = ON Servizio ad una sola anta pedonale
- 7 = ON Colpo d'Ariete in apertura
- 8 = ON Elimina ritardo anta in apertura, i motori partono assieme
- 9 = ON Abilita ingresso per la 2° coppia Fotocellule
- 10 = ON Lampeggiatore spento in pausa
- 11 = ON Richiude in Apertura e in pausa dopo passaggio su Fotocellule
- 12 = ON Memoria tempi Attiva

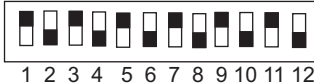

Automatico/ Semiautomatico

DIP-SWITCH A N°3

ON: Chiude in Automatico
 OFF: Non chiude in Automatico

Apertura Pedonale (motore M1):

Si ottiene l'apertura pedonale di un'anta da cancellò completamente chiuso, tramite il comando Apre:
- un primo comando di apertura apre l'anta del Motore 1
- una secondo comando apre anche l'altra anta

DIP-SWITCH A N°6

ON: Servizio ad 1 anta pedonale
 OFF: Servizio normale

Colpo d'Ariete in Apertura:

DIP-SWITCH A N°7

ON: Colpo d'Ariete attivo in apertura da cancellò chiuso
 OFF: Colpo d'Ariete disattivato

Richiusura al passaggio davanti le fotocellule:

DIP-SWITCH A N°11

ON: Richiusura durante la fase di Apertura e di Pausa
Dip Switch A N°11 = ON La richiusura avviene dopo 3 secondi dal passaggio tra le fotocellule
 OFF: Servizio normale

DIP-SWITCH A N°9

ON: Se presente la 2° coppia di fotocellule
 OFF: Se presente solo la 1° coppia di fotocellule

Utilizzo per alte frequenze di lavoro:

Per installazioni con frequenti inversioni di marcia (condomini o accessi industriali), è possibile abilitare una funzione che tenga conto del tempo rimanente di lavoro quando c'è una inversione di marcia o un passaggio su fotocellule.

DIP-SWITCH A N°12

ON: Memoria dei tempi Attiva
 OFF: Funzionamento normale

FUNZIONI DIP-SWITCH B

Uomo Presente:

DIP-SWITCH B N°2

ON: Uomo Presente
 OFF: Funzionamento Normale



COLLEGAMENTI ELETTRICI IN BASSA TENSIONE

Fotocelle:

DIP-SWITCH A N°1

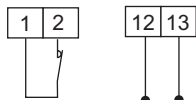

1° coppia Fotocelle
Uscita 24V (carico max: n°2 coppie Fotocelle n°1 radio Ricevente)

ON: 1° coppia Fotocelle ferma in apertura e inverte in chiusura a ostacolo rimosso
OFF: Fotocellula non ferma in apertura e inverte in chiusura in presenza di ostacolo

Pulsantiera:

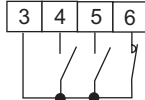

3 4 5 6
COMUNE APRE CHIUDE BLOCCO
PULSANTIERA

Finecorsa:

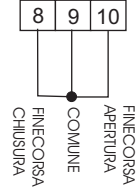

8 9 10
FINECORSA APERTURA FINECORSA CHIUSURA
COMUNE

IMPORTANTE: Se Finecorsa non utilizzati, ponticellare gli ingressi finecorsa 8 e 10 con il comune 9 oppure 3

Pulsantiera Pulin3:

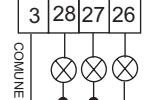

3 28 27 26
COMUNE
Led di segnalazione dei comandi Apre -Blocco - Chiude

Contatto Radio:

- Apre/Chiude (normale)
- Inversione di marcia ad ogni impulso
- Passo Passo

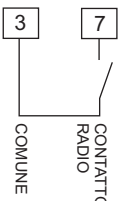

DIP-SWITCH A N°2

ON: Non inverte in apertura
OFF: Inverte la marcia ad ogni impulso

DIP-SWITCH A N°5

ON: Passo passo con blocco
OFF: Funzionamento normale

Spia 24V 3W di Segnalazione:

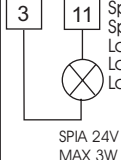

3 11
Spia **Accesa** = Cancelli Aperto
Spia **Spenta** = Cancelli Chiuso
Lampeggia **veloce** = movimento di chiusura
Lampeggia **normale** = movimento di apertura
Lampeggia **lento** = automazione in blocco

SPIA 24V
MAX 3W

Elettroserratura:

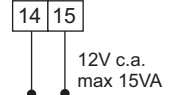

14 15
12V c.a.
max 15VA
Uscita Elettroserratura agganciata al Motore M1 (ritardato in chiusura)

COLLEGAMENTI ELETTRICI DI POTENZA

Condensatore e Motore Monofase:

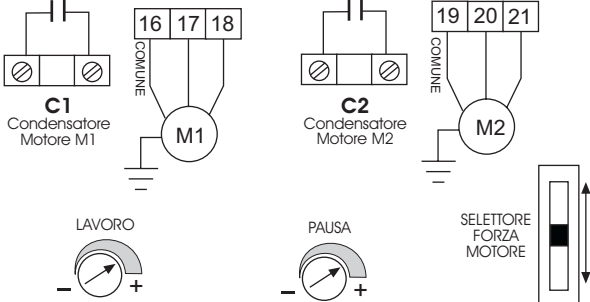

Lampeggiante:

DIP-SWITCH A N°4

ON: Prelampeggio
OFF: Senza prelampeggio

DIP-SWITCH A N°10

ON: Lampeggiatore Disattivato durante la pausa in automatico
OFF: Lampeggia durante la pausa in automatico

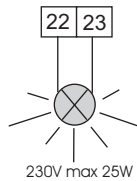

230V max 25W

Alimentazione:

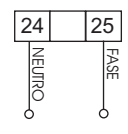

ALIMENTAZIONE
230V 50/60Hz MONOFASE

Elettrocatenaccio:

DIP-SWITCH A N°10

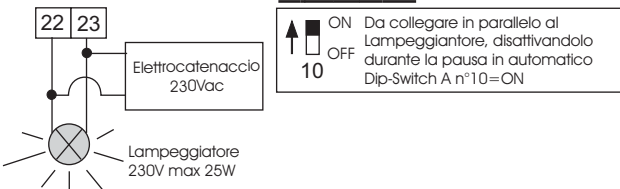

ON Da collegare in parallelo al Lampeggiatore, disattivandolo durante la pausa in automatico
OFF Dip-Switch A n°10=ON

FUNZIONI DIP-SWITCH B

Uomo Presente:

DIP-SWITCH B N°2

ON: Uomo Presente
OFF: Funzionamento Normale



FUNZIONI DIP-SWITCH A

Dip Switch A

1 = ON Fotocellula ferma in apertura
2 = ON Radio non inverte in apertura
3 = ON Chiude in automatico
4 = ON Prelampeggio Attivo
5 = ON Radio passo-passo
6 = ON Nessuna funzione
7 = ON Nessuna funzione
8 = ON Elimina ritardo anta in apertura, i motori partono assieme
9 = ON Abilita ingresso per la 2° coppia Fotocellule
10 = ON Lampeggiatore spento in pausa
11 = ON Richiude in Apertura e in pausa dopo passaggio su Fotocellule
12 = ON Memoria tempi Attiva

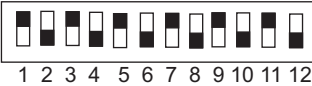

Automatico/ Semiautomatico

DIP-SWITCH A N°3

ON: Chiude in Automatico
OFF: Non chiude in Automatico

DIP-SWITCH A N°11

ON: Richiusura durante la fase di Apertura e di Pausa Dip Switch A N°11=ON La richiusura avviene dopo 3 secondi dal passaggio tra le fotocellule
OFF: Servizio normale

Utilizzo per alte frequenze di lavoro:

condomini o accessi industriali, è possibile abilitare una funzione che tenga conto del tempo rimanente di lavoro quando c'è un'inversione di marcia o un passaggio su fotocellule in pausa.

DIP-SWITCH A N°12

ON: Memoria dei tempi Attiva
OFF: Funzionamento normale

Costa di Sicurezza:

L'intervento della Costa di Sicurezza provoca in Apertura e in Chiusura una breve inversione di marcia, tramite il Dip-Switch A N°8=ON si può aumentare il tempo di inversione

DIP-SWITCH A N°8

ON: Aumento del tempo di inversione
OFF: Nessun aumento del tempo di inversione

DIP-SWITCH A N°9

ON: Inversione di marcia
OFF: Nessuna inversione di marcia
N.B: Se non presente la Costa di sicurezza non è necessario ponticellare gli ingressi



Contatto per Costa di Sicurezza

Richiusura al passaggio davanti le fotocellule: